

Высота регулируемые рамы стол специально разработаны для использования в эргономических столы и рабочие столы. Он предоставляет вам полный ПОДВИЖНОСТИ: Создайте свой дизайн мебели в классическом, элегантном или стиля хай-тек! Все наши продукты быть испытанием для более чем 20 000 раз, чтобы убедиться, что она строится надежно и прочно.

Наши продукты предлагают клиентам решения, которые они требуют, чтобы удовлетворить свои потребности в рабочей проектной окружающей среды. Рама доступна в 3-х классических цветов: черный, серый и Духов.



Color available:black,greyscale,white

A6 Series Dual-motor Three sections

2 legs / 2 motors
Super mute motor synchronization control system
Colours can choose Black,White and silver gray
Limit Switch inside
Touch screen memory handset

Lifting range from 620mm-1270mm
Frame adjust from 1100mm-1600mm
Load capacity: 120kg / 265IBS
Full load Speed: 30mm/s

Input Voltage : AC 90V~230V can use
Output Voltage : DC 24V
Duty Cycle : Max.10%
Run into obstacles will stop

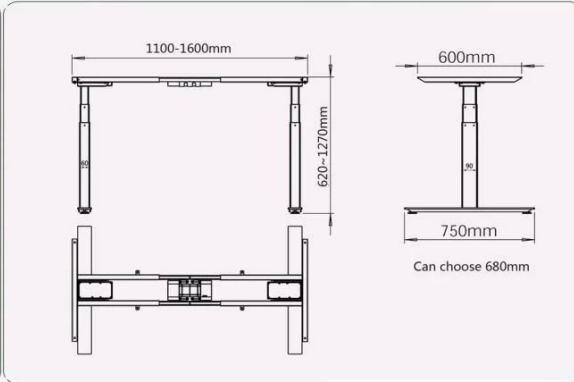

Other part:
Packing Size : 1080*270*325mm
Gross Weight : 40KG

